

Industribänkvåg LCSS-2



LCSS-2 är en robust industrivåg tillverkad helt i rostfritt med vägningsområde 0 - 5 kg, 0 - 10 kg, 0 - 25 kg eller 0 - 50 kg. Vågen har utvecklats speciellt för att tåla mycket tuff industrimiljö. Driftsäkerheten är därför också mycket hög. Den centralt inbyggda lastcellen, som har stor noggrannhet, är tillverkad helt i ett rostfritt hölje med täthetsklass IP 68.

Uppbyggnad

Den centralt placerade lastcellen (klass C3), omges av en rostfri över-platta (SS 2333) och en liknande underplatta i samma material. Den ovanpå-liggande borstpolerade belastningsplattan, också den i rostfritt stål (SS 2333) med borstpolerad yta och nedvikna kanter. Vågen har en inbyggd libell och justerbara fötter i naturgummi.

Lastcellen är hermetisk (täthetsklass IP68) och mycket miljötålig. Den är tillverkad helt i rostfritt och finns i utföranden med max-laster om 5, 10, 25 och 50 kg. Noggrannhet är mycket hög (klass C3).

Den medföljande lastcellskabeln levereras i en standardlängd om 7 meter.

Beträffande olika alternativa våginstrument hänvisas till våra separata datablad för sådana.

Garanti

Ett års garanti från leverans.

SVENSKA VÅG AB

Tekniska data

Kapaciteter:	0 - 5 kg	0 - 10 kg	0 - 25 kg	0 - 50 kg
Största avvikelse max:	1 gr	2 gr	5 gr	10 gr
Temperaturområde:	-10 till +40°C			
Överlastningsskydd:	150%			
Matningsspänning:	max. 15 volt			
Utimpedans:	350 ±7 ohm			
Yttre dimensioner:	330 x 240 x 95 mm			
Egenvikt:	ca 9 kg			

Kopplingschema

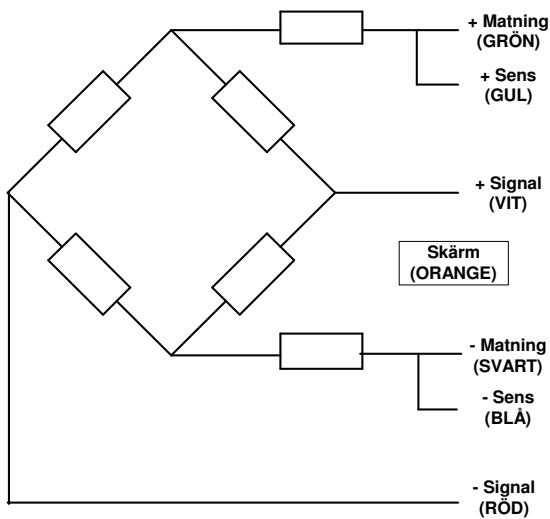

Mått ritning

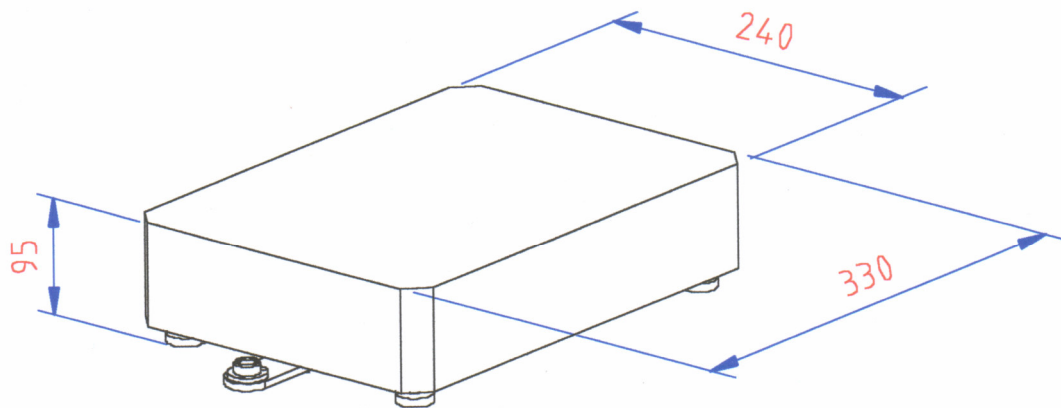

SVENSKA VÅG AB

Sjöddevägen 5, 352 46 Växjö , Telefon 0470-72 40 60, Telefax 0470-478 44