

Industrivagnvåg HCWSS



HCWSS är resultatet av en väl genomtänkt konstruktion. Vi har lyssnat på industrins högt ställda krav på en lågbyggd (37 mm) pall och vagnvåg som kan förses med en eller två påfartramper. Den helt rostfria vågen finns för vägningsoråde 0 - 500 kg eller 0 - 1000 kg. HCWSS tillverkas i tre dimensioner med vägningsyta 840 x 1250 mm, 1000 x 1250 mm eller 1200 x 1250 mm.

Uppbyggnad

Den genomtänkta konstruktionen gör vågen mycket stryktålig, flexibel och mycket lågbyggd, vilket också gör den användbar som vagnvåg. Vi också lagt speciell vikt vid att vågen ska vara lätt att rengöra, samt att den ska vara lätthanterlig och enkel flytta. Vågen helt igenom rostfria ståldetaljer (SS 2333), och har de egenskaper, som behövs för att uppfylla högt ställda krav på miljötålighet. Den sinnrika infästningen av de fyra lastcellerna med sina rörliga fötter, en i varje hörn, innebär vägningar med hög precision. Lastcellerna är C3-klassade och är inkapslade i ett hermetiskt hölje (IP 68) av rostfritt stål, vilket också gör dem mycket miljötåliga.

Den medföljande kabeln från lastcellernas summeringslåda levereras i en standardlängd om 3 meter. Beträffande olika alternativa väginstrument hänvisas till våra separata datablad.

Garanti

Ett års garanti från leverans.

Tekniska data

Kapaciteter:	0 - 500 kg	0 - 1000 kg
Största avvikelse max:	0,1 kg	0,2 kg
Temperaturområde:	-10 till +40°C	-10 till +40°C
Matningsspänning:	max 15 volt	max 15 volt
Överlastningsskydd:	150%	150%
Utimpedans:	87 ±3 ohm	87 ±3 ohm
Vågenhet egenvikt:	ca 87 kg	ca 87 kg
Påfartsramp egenvikt:	ca 28 kg	ca 28 kg

Kopplingschema

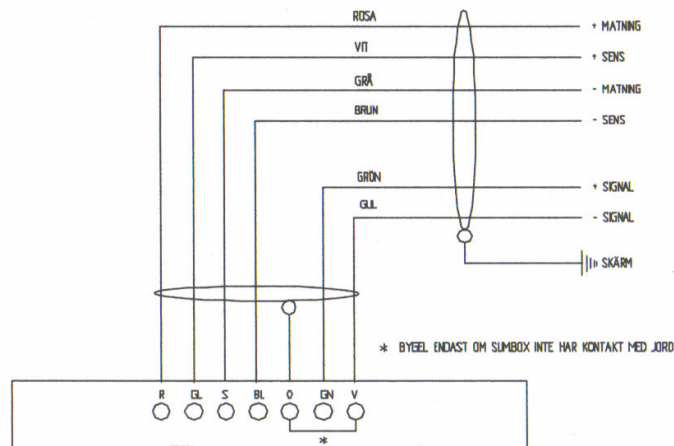

Måttritning

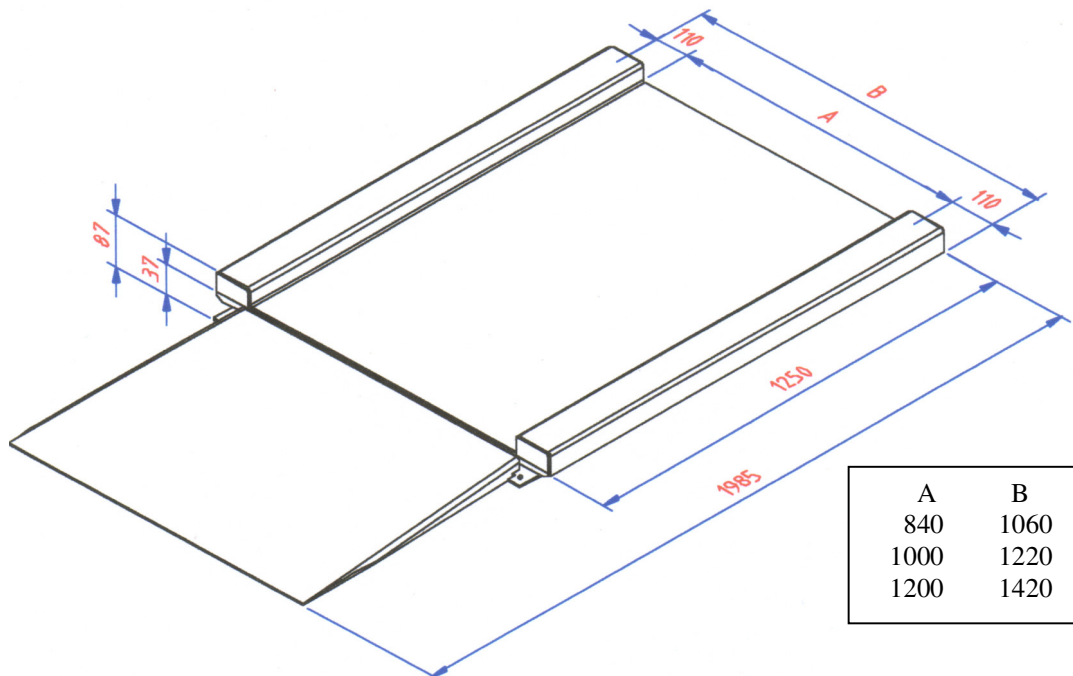

SVENSKA VÅG AB

Sjöddevägen 5, 352 46 Växjö , Telefon 0470-72 40 60, Telefax 0470-478 44